

MODEL CHC-1 CHC-2 CHC-3

建築用油圧角のみ盤

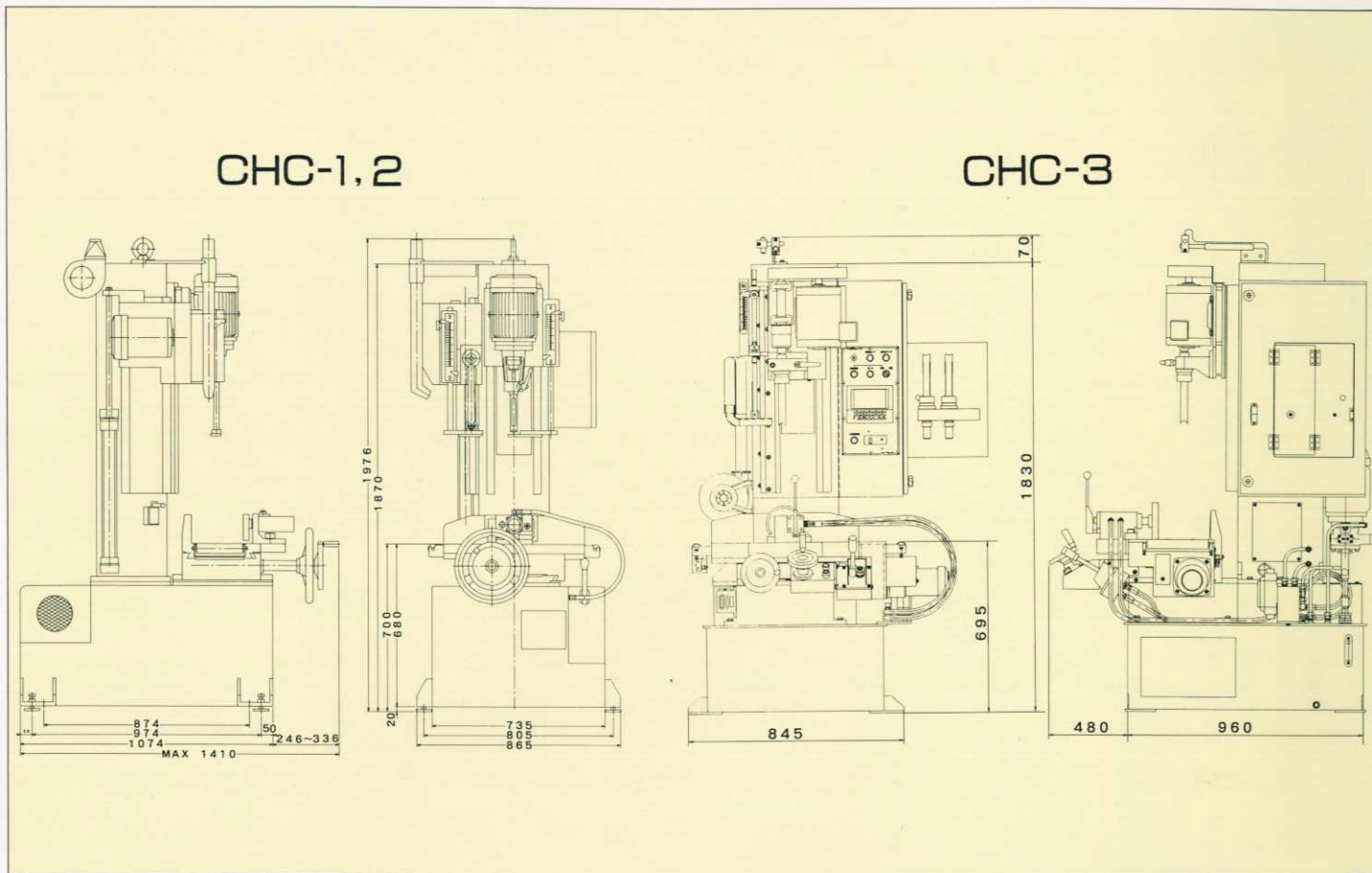

仕様

		CHC-1, 2	CHC-3
加工材料寸法	最大高さ		450mm
	最大幅		210mm
使用刃物	角ノミ	最大寸法30mm	
	チェンノミCHC-2専用	15~18mm	
	角ノミ		2.2KW 4P
主軸モーター	チェンノミCHC-2専用	1.5KW 4P	
	ファンモーター	0.15KW 2P	0.05KW 2P
	角ノミ	1500/1800rpm	1775/2150rpm
刃物回転数	チェンノミCHC-2専用	3000rpm	
ヘッド昇降	ストローク	500mm	470mm
	昇降装置	(油圧シリンダー) φ63×500mm	(油圧シリンダー) φ70×470mm
	ストローク	75mm	90mm
バイス	使用動力	(油圧シリンダー) φ50×75mm	(油圧シリンダー) φ50×90mm
	前後移動量	50mm	60mm
	横移動用モーター		0.4KW 4P 1/2 ギヤモーター
テーブル	テーブル寸法	600mm×350mm	600mm×460mm
	左右移動量	120mm	180mm
	前後移動量	100mm	90mm
	油圧ポンプ	V15ピストンポンプ	可変容量型ベーンポンプ
油圧装置	ポンプ用モーター		1.5KW/4P
	油圧	70kg/cm ²	50kg/cm ²
	タンク容量	40ℓ	50ℓ
	使用オイル		VG32
機械寸法	幅	865mm	1170mm
	高さ	1976mm	1900mm
	奥行き	1410mm	1440mm
機械重量		CHC-1 730kg CHC-2 870kg	CHC-3 830kg



常盤工業株式会社

〒504-0957 岐阜県各務原市金属団地58番地
TEL <0583> 82-2298(代)
FAX <0583> 82-2297

代理店



使い易さに思わず……!!
力強さに思わず……!!

最大加工寸法 1尺5寸(450)×7寸(210)



CHC-1
1軸タイプ



CHC-2
2軸タイプ



CHC-3
1軸全自動



●レーザーマーキング
CHC-1,2,3共通
レーザーマーカ
ーで芯墨合せが簡単
にできます。



●加工穴深さ
CHC-1,2,3共通
深さ寸法のセット
が簡単に、上場基
準で設定できます。



●昇降ハンドル
CHC-1,2,3共通
レバーの上下でヘ
ッドが昇降。
又、ニギリ部を左
右に回すことによ
り昇降スピードを
変更できます。

●I型は1軸タイプで角のみの交換により加工でき、テーブル面に貫通穴用受けが付いているので綺麗きれいに仕上がります。

●II型は2軸タイプで角ノミとチェーンノミが付いて1寸角ノミと貫き穴用チェーンノミがスイッチ選択により1台で加工ができます。

●III型は1軸タイプの全自動式です。レーザーマーカ―に片側の墨を合わせるだけで、指定された柄幅を自動的に加工できます。又、角のみのキリは、ワンタッチで脱着が可能で、3種類のキリを自動的に判別でき、液晶パネルに各々のデータが表示されます。